

*ГПОУ ЯО Рыбинский транспортно-  
технологический колледж*

**ФОРМИРОВАНИЕ ПРОФКУЛЬТУРЫ  
ЧЕРЕЗ ВОСПИТАТЕЛЬНУЮ  
ДЕЯТЕЛЬНОСТЬ  
(КУРАТОРСТВО ВНУТРИ  
СПЕЦИАЛЬНОСТИ)**

*Мокеева Татьяна Сергеевна*

# КОМПЕТЕНТНОСТНАЯ МОДЕЛЬ ЛИЧНОСТИ ВЫПУСКНИКА

1. Понимать сущность и социальную значимость своей будущей профессии, проявлять к ней устойчивый интерес.
2. Организовать собственную профессиональную деятельность, выбирать методы и способы решения профессиональных задач, оценивать качество их выполнения.
3. Уметь принимать решения в стандартных и нестандартных мероприятиях, нести за них ответственность
4. Осуществлять поиск и использование информации, необходимой для эффективного выполнения профессиональных задач.
5. Использовать информационно-коммуникационные технологии в профессиональной деятельности.
6. Работать в коллективе или команде, эффективно общаться с коллегами, руководством, потребителями.
7. Брать на себя ответственность за работу членов коллектива.
8. Самостоятельно определять задачи профессионального и личностного развития, заниматься самообразованием, постоянно повышать уровень квалификации
9. Ориентироваться в изменениях технологий в профессиональной деятельности.
10. Бережно относиться к историческому наследию и культурным ценностям.
11. Быть готовым брать на себя нравственные обязательства по отношению к природе, обществу, человеку.
12. Организовать рабочее место в соответствии с требованиями безопасности.
13. Вести здоровый образ жизни, заниматься физкультурой для укрепления здоровья и достижения жизненных целей.

*Посещение тематических выставок и музеев. Так например, 13 апреля 2021 года было организовано посещение студентами группы 2 то школьного музея "Улица первого космонавта", действующего на базе СОШ № 44 г.Рыбинска*



*XIV МЕЖДУНАРОДНЫЙ ДЕМИНСКИЙ МАРАФОН WORLDLOPPEТ, который проходил 6-7 марта 2021 года. Студенты обеспечивали питание лыжников, кормили ухой гостей Марафона, работали аниматорами (ростовые куклы) для самых маленьких зрителей*

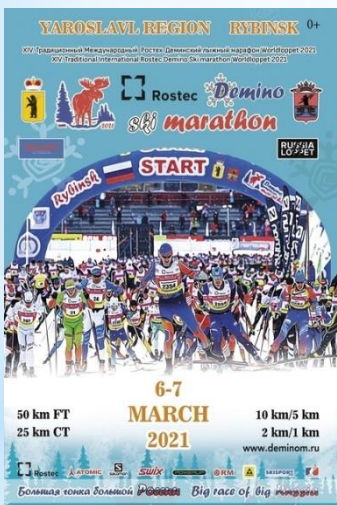

*Участие студентов в проекте "Социальная поддержка людей старшего поколения" совместно с комитетом ЯОО "Российский союз ветеранов", в процессе реализации которого в рамках Президентского гранта ветеранам войны и труда производили ремонт жилья*

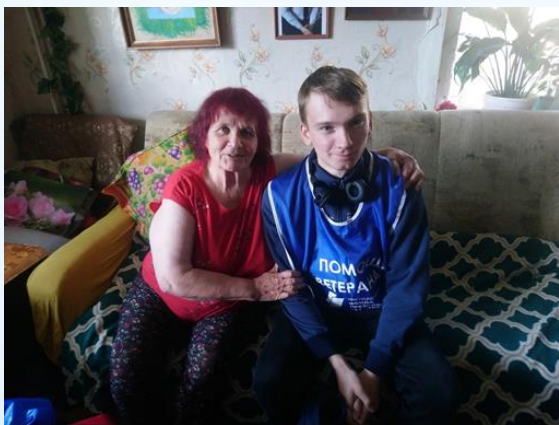

*Участие в Месячнике по санитарной уборке городской территории, который стартовал 1 апреля. После зимнего периода в эти дни приводятся в порядок обочины дорог, дворовые территории, зеленые зоны и парки*



*Организация футбольного турнира, посвященного 76-й годовщине  
Победы в Великой Отечественной войне,  
который проходил 7 мая 2021 года  
на спортивной площадке МБОУ "Лицей № 2*



*Участие в организации XI Традиционного Деминского  
бегового полумарафона 26 июня 2021 года*





*Участие в организации Рыбинского полумарафона "Великий хлебный путь" проекта "Бегом по золотому кольцу", посвященному 950-летию г.Рыбинска, который проходил 7 августа 2021 года*



*1 раз в 2 недели для студентов своей группы я организую факультативные занятия по компьютерной графике с использованием программного обеспечения Компас 3D. Во время таких занятий студенты занимаются созданием трехмерных моделей деталей и механизмов автомобилей*

### **«Проектирование 3D-модели тормозного диска»**

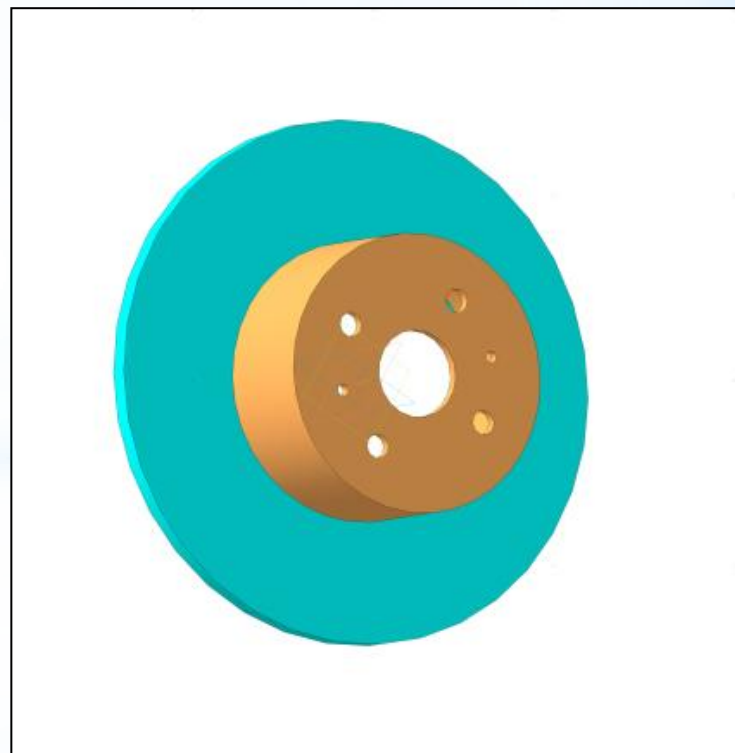
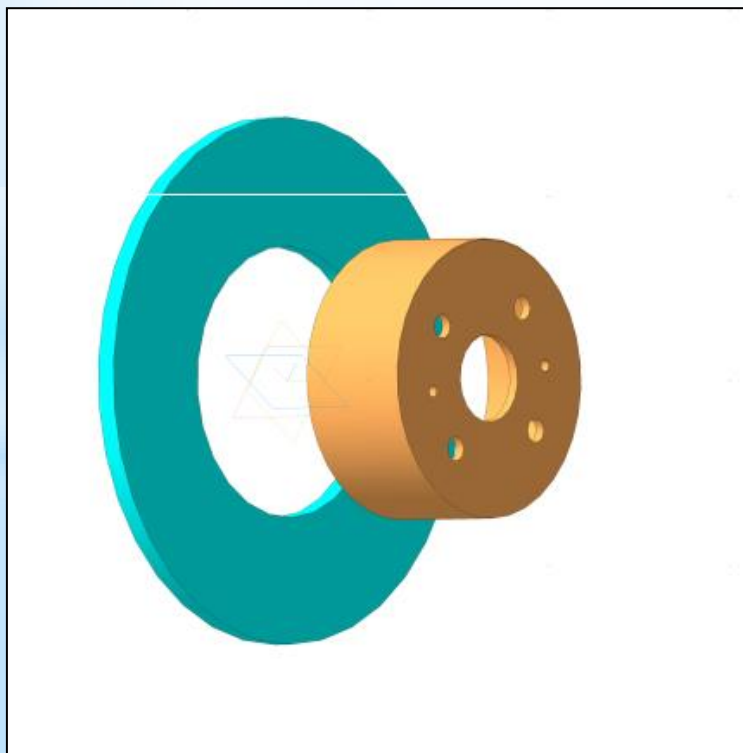

## «Проектирование 3D-модели карданной передачи автомобиля ВАЗ-2106»



Наставничество в форме "студент-студент" предполагает взаимодействие студентов одной образовательной организации, при котором один из студентов находится на более высокой ступени образования и обладает более выраженными организаторскими и лидерскими качествами, позволяющими ему оказывать весомое влияние на наставляемого.

**Целью** такой формы наставничества является успешное формирование осознанного подхода к реализации личностного потенциала, развитие профессиональных, лидерских качеств, улучшение образовательных результатов.

**Основные задачи** взаимодействия наставника с наставляемым:

- \* помощь в реализации лидерского и творческого потенциала;
- \* развитие гибких навыков и метакомпетенций;
- \* оказание помощи в адаптации к новым условиям среды;
- \* создание комфортных условий и коммуникаций внутри образовательной организации.